

Водонепроницаемый виброустойчивый телефон всепогодного исполнения TALK-S-101 предназначен для эксплуатации в местах общего пользования кораблей и судов морского и речного флота, открытых площадок, на предприятиях нефтехимической промышленности, в шахтах и рудниках, сельскохозяйственных помещениях, нефтяных платформах, агрессивных и пылевых производственных средах.

Конструктивно телефонный аппарат выполнен в высокопрочном корпусе из литого под давлением алюминиевого сплава с ребрами жесткости для вертикального монтажа.

Конструкция телефонного аппарата обеспечивает устойчивость к тяжелым климатическим условиям с высокими колебаниями температур, высоким механическим нагрузкам, таким как вибрация и удары, а также устойчивость к воздействию агрессивной морской воды.

Телефон является полностью водо- и пыленепроницаемым и способен противостоять волнам и струям воды.

## Особенности телефонного аппарата

- Тип: аналоговый
- Импульсный/тоновый набор номера
- Литой под давлением алюминиевый корпус с ребрами жесткости
- Водонепроницаемая клавиатура из цинкового сплава
- Антивандальная трубка с бронированным шнуром
- Высокая механическая ударопрочность
- Полная защита от коррозии и УФ-излучения
- Технология шумоподавления для снижения фонового шума
- 12 кнопок: цифры от 0 до 9, знак \* (звездочка) и # (решетка)
- Цвет: серый (или по желанию заказчика)
- Сервис и поддержка, запасные части и принадлежности



## Технические и эксплуатационные характеристики

Степень защиты	IP66
Ударопрочность	IK9 (10 Дж)
Уровень изоляции	рудничное нормальное РН-1
Питание	от абонентской телефонной линии напряжением 20 - 75 В
Подключение	телефонный кабель с разъемом RJ11 (в комплекте)
Громкость звонка на расстоянии 1 метр	не менее 85 дБ
Рабочий ток в режиме ожидания	≤ 0,2 А (ТА с номеронабирателем) ≤ 0,1 А (ТА без номеронабирателя)
Полоса частот микрофона и телефонного капсюля	250 - 3000 Гц
Степень коррозии	WF1
Температура окружающей среды	от -40 до +60 °С
Атмосферное давление	от 80 до 110 кПа
Относительная влажность воздуха	95%
Кабельный ввод	1-PG11
Телефонная линия	RJ11
Крепление	к вертикальной поверхности
Среднее время безотказной работы	30 000 часов
Среднее время восстановления ТА	не более 30 мин.
Размеры телефонного аппарата	332 x 200 x 143 мм
Размер упаковки	440 x 290 x 210 мм
Вес телефонного аппарата (прибл.)	5 кг

## Габаритные и установочные размеры аппарата

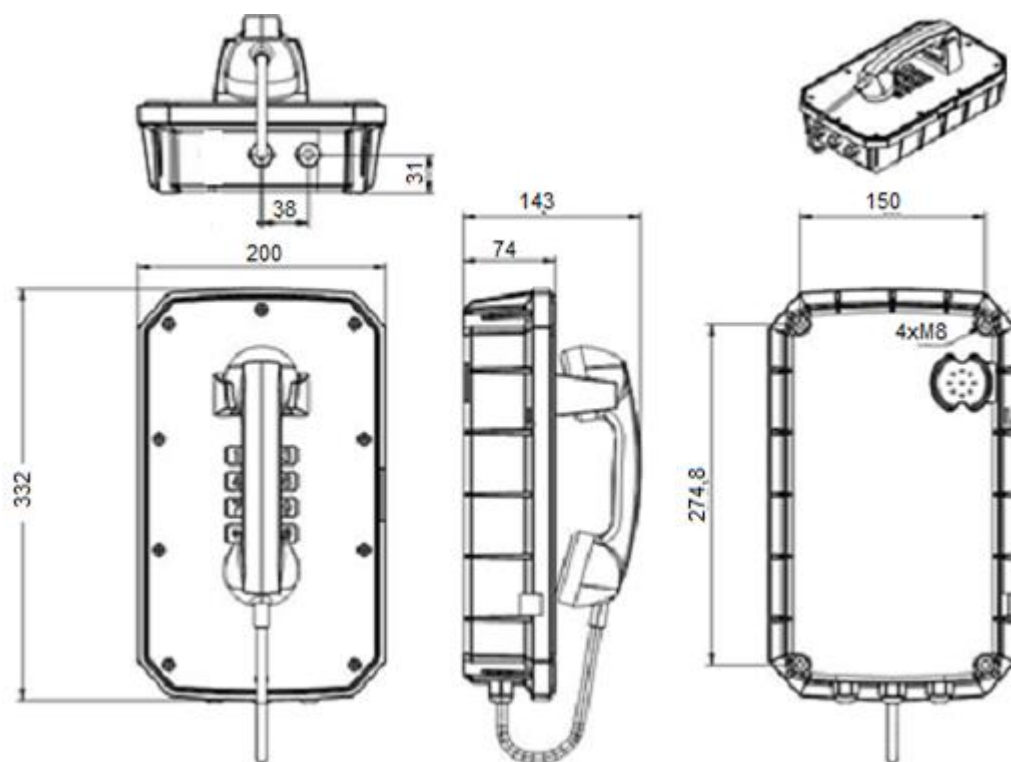

### Комплект поставки

1. Аппарат телефонный
2. Кабель в сборе с разъемом RJ11
3. Монтажные кронштейны с комплектом крепежа в упаковке
4. Паспорт
5. Руководство по эксплуатации (на каждые 10 или менее аппаратов, поставляемых в один адрес).

### Гарантийные обязательства

Предприятие изготовитель гарантирует соответствие выпускаемых изделий требованиям при соблюдении потребителем условий эксплуатации, транспортирования и хранения, установленных эксплуатационной документацией.

Гарантийный срок эксплуатации 36 месяца со дня ввода изделия в эксплуатацию, но не более 40 месяцев со дня отгрузки потребителю.

*Примечание – В целях усовершенствования технические характеристики и конструкция могут изменяться без уведомления и подлежат уточнению перед заказом.*